





BLUE dynamic

Die wesentlichen Vorteile

-  Entspricht höchsten deutschen Qualitätsstandards
-  Patentiertes PowerFrame® Gitter für zuverlässige Startleistung, schnelle Ladefähigkeit und hohe Korrosionsbeständigkeit.
-  Erfüllt als Originalersatzteil alle Kriterien der Automobilhersteller

Für weitere Informationen varta-automotive.com

BESTELLINFORMATION

Europäische Typ-Nr. (ETN):	552400047
Artikel-Nummer:	5524000473132
Kurzbezeichnung:	C22
Strichcode:	4016987119488
UK-Code:	012
Verpackungseinheit:	1
Palette / Karton:	72

TECHNISCHE INFORMATION

Spannung [V]:	12	Bodenleiste:	B13
Batterie-Kapazität [Ah]:	52	Schaltung:	0
Kälteprüfstrom EN [A]:	470	Polart:	1
Länge [mm]:	207	Gehäusegröße:	H4/LN1
Breite [mm]:	175	Gewicht gug (kg):	12,40
Höhe [mm]:	190		

ZEICHNUNGEN

B13

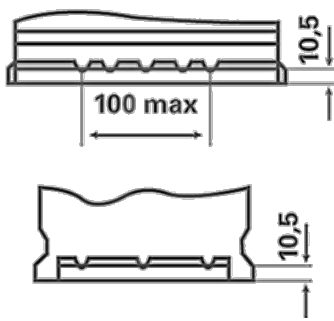

0

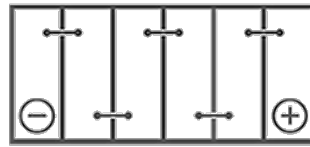

1

